

YAKIMA®

TAKE IT EASY



LockNLoad Platform 多功能洛克装载平台



关于4X4越野 4X4 Off-Roading



越野车 ORV (Off-Road Vehicle) 是一种为越野而特别设计的汽车,主要是指可在崎岖地面使用的越野车辆。

主要特点是非承载式车身,四轮驱动,较高的底盘、较好抓地性的轮胎、较高的排气管、较大的马力和粗大结实的保险杠。越野车不但可以在野外适应各种路面状况,而且给人一种粗犷豪迈的感觉,在城市里,也有很多人喜欢开越野车。

在许多国家,尤其在欧美,很少有越野车的专称,但越野 (Off-Road) 运用的很普遍,即离开道路驾驶。这样就必须要有四驱 (4X4) 越野车作为载体,加上适合越野的车载装备来应对户外自驾需求及各种野外突发状况。

为柏油路尽头而生 Off-Road越野评定



Yakima Off-Road是一个突破性的测试标准,我们将其应用在LNL装载平台系统及HD皮卡支架系列产品上。

我们重新定义在常规情况下应对崎岖地形意味着什么,这个新标准在很多情况下超过了国际ISO的要求。我们在最坏情况下通过实验室模拟以及现实世界的驾驶来测试产品的耐力及受控性。每次外出测试都运用规避动作、转弯、减速和紧急停车等,使所有装备能通过Off-Road越野评定。不夸张地说,所有Off-Road越野评定的装备都经历过疯狂生长的灌木丛,遇到过漫游的野生动物。

用我们的新Yakima Off-Road越野评定标准来确保我们的装备运载能力达到135kg。







LockNLoad Platform

多功能洛克装载平台

这是专为恶劣的越野条件而设计的，
现在比以往有更多的尺寸供选择，
适合更多的车型——LockNLoad Platform。





LockNLoad Platform

多功能洛克装载平台

一个全新的重载顶架系统，颠覆Yakima传统顶架模式的安装体系，又能与传统顶架系统融合，不再局限于车顶两根横杆的范围，整个车顶都是你的！创新的Yakima LockNLoad Platform 洛克装载平台，是Yakima车顶架系列中功能强大的一款。

- 防腐蚀粉末涂层铝并附加电泳漆
- 横向板条，更利于灵活安装附件
- 结实的外形经久耐用，贴合4*4越野需求
- 板条的宽度与Yakima夹紧式安装夹脚兼容
- 边缘带多功能安装轨道，提供更多安装配件的方法
- 带有21mm附件T型槽的创新板条，带有插入式切口，便于安装或各种附件和装备



产品参数

洛克装载平台	宽度 (cm)	长度 (cm)	面积 (m ²)	净量 (kg)	板条数量	额定负载	产品货号
A	124	153	1.9	21	7	100 kg	8000337
B	138	153	2.1	23	7	100 kg	8000338
C	138	193	2.7	30	9	150 kg	8000339
D	143	213	3	32	10	150 kg	8000340
E	124	213	2.6	29	10	150 kg	8000341
F	157	80	1.3	12	3	50 kg	8000342
G	157	139	2.2	24	6	100 kg	8000343
H	157	213	3.3	36	10	150 kg	8000344
I	165	139	2.3	25	6	100 kg	8000345
J	165	193	3.1	34	9	150 kg	8000346
K	124	139	1.7	19	6	100 kg	8000347
L	138	139	1.9	21	6	100 kg	8000348
N	138	213	2.9	32	10	150 kg	8000373
P	130	193	2.5	28	9	150 kg	8000375
S	148	153	2.3	23	7	100kg	6100006502
U	148	213	3.2	35	10	150 kg	8000380
X	141	139	2.0	22	6	100kg	9820383 (组装款)





Mount Leg 脚座用于适配LockNLoad平台或横杆, 提供足够的支撑力与车顶结合, 帮助固定平台或横杆。根据车顶形态的不同, 分为雨槽车顶、分离式纵轨车顶、一体式纵轨车顶、带安装孔/固定点/轨道车顶适用脚座。

- 简洁美观, 提升车辆外观
- 可锁定的脚座端盖帮助固定您的LockNLoad顶架系统
- 针对常见的四驱车型进行了优化
- 宽底座提供最大的支撑力, 在承受重载的同时保证足够强度
- SKS锁芯和钥匙使您可以将钥匙与其它喜爱的Yakima配件匹配, 并具备防盗功能



Rail Mount Leg 分离式纵轨车顶适用脚座

4只装 #8000389



Gutter Mount Leg 带雨槽车顶通用脚座

110mm 2只装 #8000350
150mm 2只装 #8000351
210mm 2只装 #8000352



Flush Rail Mount Leg 一体式纵轨车顶适用脚座

4只装 #8002001



Fixed Point/Track Mount Leg 带安装孔/固定点/轨道车顶适用脚座

2只装 #8000142
4只装 #8000143
6只装 #8000144



CrossBar Clamps 横杆固定脚座

(适用于YAKIMA所有横杆、WhispBar HD横杆、LockNLoad横杆)

2只装 #8005039





LockNLoad RD Rail Mount*

多功能洛克平台 RD脚座

全新开发适用于带车顶纵轨的车型，安装LNL平台系列适配的脚座，更低的安装姿态，更简单的结构，以及更具性价比的价格。

RD01

车顶纵轨内侧有槽，例如坦克300

4只装

#9100101

RD02

车顶纵轨内侧有螺栓安装孔，例如JEEP大切诺基4xe

4只装

#9100102

RD03

车顶有轨道，如卫士
或搭配Yakima HD 轨道使用

4只装

#9100103

RD04

搭配LNL 通用轨道使用

4只装

#9100104

RD00

用于扩展RD产品通用性，适用于更多的车型，
例如RD02+RD00 可以用于凯迪拉克XT4等车型

4+4只装

#9100100

*详细方案请关注YAKIMA官方微信公众号，回复“RD”，实时更新





Universal Tracks

通用轨道

80cm	#8000360
100cm	#8000361
120cm	#8000362
160cm	#8000364



- 针对无适配方案的车顶，可以使用这些通用轨道将LockNLoad顶架系统中的横杆或平台安装到车上
- 需搭配不同规格螺栓套件来安装
- 一套两根

LockNLoad Universal Track Bolt Kit

轨道螺栓套件

M6X25mm	#8880676
M6X30mm	#8880677
M6X40mm	#8880678
M6X45mm	#8880679
M6X55mm	#8880680



- 螺栓套件适用于安装通用轨道时使用，提供5种尺寸规格
- 螺栓套件适配方案详见选型表

Leg-Bar Height Packers

脚座增高垫（脚座与横杆之间）

2只装	#8000357
4只装	#8000358
6只装	#8000359

- 为LockNLoad横杆增加额外的高度
- 2只装可适用一对脚座（即一根横杆），增加10mm的高度
- 4只装可适用一对脚座（即一根横杆），增加20mm的高度
- 6只装可适用一对脚座（即一根横杆），增加30mm的高度
- 锥形设计，与LockNLoad脚座的外观相配
- 每只脚座与横杆之间最多增高30mm

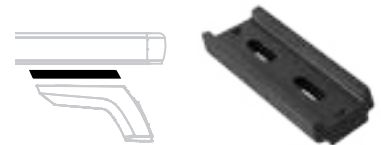

Leg-Mount Height Packers

脚座增高垫（脚座与车顶之间）

2只装	#8890337
4只装	#8890338
6只装	#8890339
8只装	#8890340

- 适用于固定点和轨道脚座下方使用的增高垫
- 与LockNLoad横杆脚座配合使用，提供额外的7.5mm高度
- 2只装可适用一对脚座（即一根横杆），增加7.5mm的高度
- 4只装可适用一对脚座（即一根横杆），增加15mm的高度
- 6只装可适用一对脚座（即一根横杆），增加22.5mm的高度
- 8只装可适用一对脚座（即一根横杆），增加30mm的高度

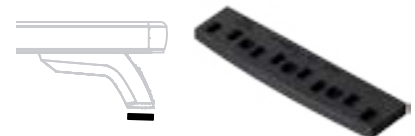

LockNLoad SL Tower Adapter

SkyLine&TimberLine塔形架适配件

2只装	#8005042
-----	----------



- 用于替换SkyLine塔形架、TimberLine塔形架配件来安装车顶平台





LockNLoad Bar 多功能洛克横杆

- 支架与横杆之间双点固定，提高耐用性和韧性
- 适配多种车顶形态的专用安装套件，无论是车顶轨道、或是雨槽或是车顶纵轨均可
- 开放式重载T形槽可提供快速、简便的附件安装，无需切割橡胶
- T形槽尺寸与大多数畅销车型、4X4改装及自驾游装备完美结合
- 最大承载：100KG

1根装 1250mm	#8000507
1根装 1375mm	#8000508
1根装 1500mm	#8000509
1根装 1650mm	#8000510
1根装 1800mm	#8000511



横杆主体

- 黑色铝型材



横杆堵头

- 集成式的栓系点
- 一体化开瓶器



开放式T形槽

橡胶负载保护条

- 控制横杆上的气流以减少风阻并降低风噪
- 有效防止负载装备移动
- 在横杆和负载/附件之间提供最大保护





料号:详见报价单

LockNLoad RuggedLine

多功能洛克加固线 长条式脚座

- **枢轴安装就绪**
粉末涂层不锈钢枢轴安装。不需要特殊的平台套件，也不浪费主要组件。
- **突出的切口**
长六边形切口将RuggedLine与体现最高水平的车辆设计相结合，角度、琢面和折痕极具美感。
- **经久耐用，折叠合身**
RuggedLine采用激光切割，由坚固、耐腐蚀的3mm 304级不锈钢制成。每一根都经过精密弯曲，以确保完美贴合。





#9812179



适配LC79等一些车顶带雨槽车型的平台长条式脚座安装方案

RuggedLine®LC79是专门为LC79等车型而开发的。与以往的解决方案相比，它具有更低的贴合度，并提供更多的安装点来适配雨槽车顶。激光精确切割，确保完美贴合，无需任何其它适配器或额外配件。这种专用RuggedLine®长条式脚座与LockNLoad平台结合在一起，外观时尚。

- 三个雨槽安装点，为车辆提供更坚固、对称的安装
- 与以往的塔形雨槽式脚座解决方案相比，具有更低的贴合度
- 与以往的解决方案相比，安装平台后外形更窄（LC79车型搭配B平台）
- 在澳大利亚进行设计和测试
- 经过彻底的越野性能测试
- 低姿降低风噪
- 高端黑色镀铬Yakima徽章
- 更大的六边形切口设计，便于安装
- 符合当前汽车造型的现代、多面和棱角分明的美学外观
- 长139cmx宽14cm

RUGGEDLINE FLAT 平面长条式脚座

RuggedLine系列的新产品——RuggedLine Flat 平面长条式平台脚座。
RuggedLine Flat是在RuggedLine系列长条式脚座的基础上开发的，用于安装在预装好的轨道上。
这款脚座专门为平面安装点设计，兼具耐用性和韧性。

产品特点

- 灵活适配LockNLoad平台或Trim HD横杆
- Yakima澳大利亚团队设计及测试
- 经过广泛的越野性能和风噪测试
- 高端黑色镀铬Yakima徽章
- 粉末涂层不锈钢材质
- 更大的六边形切割设计，便于更好地贴近车顶和安装
- 现代、多面和棱角分明的美学与主流汽车造型风格统一
- 内含安装工具

皮卡后斗卷帘盖轨道



皮卡后高盖轨道



皮卡后斗卷帘盖装配LNL横杆



确保RuggedLine Flat安装在平坦的表面上

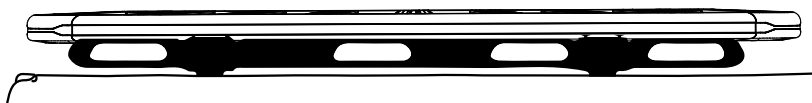

安装到预先安装好的轨道上

在将RuggedLine®Flat（平面长条式脚座）安装到现有轨道上之前，请检查以下内容：

1. 轨道尺寸和位置合适吗？

轨道不可倾斜，并且需要在相对平坦的表面上。
轨道的尺寸也必须正确，以安装和固定轨道螺母。
如果轨道螺母不合适或通道太宽，则无法安装RuggedLine®。

2. 你需要多大尺寸的横杆或平台？

在下表中找到你的轨道宽度，然后是推荐的横杆和平台尺寸。

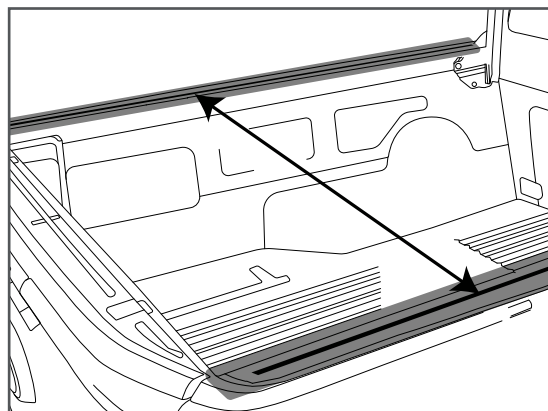

测量轨道宽度

从一条轨道的开口槽到另一条轨道进行测量——如果轨道不平行，则在最宽部分进行测量

轨道宽度	推荐平台	推荐横杆
1000 - 1200 mm	Platform A 1240 W (8000337)	TrimHD 1250 mm (8000516)
1200 - 1340 mm	Platform B 1380 W (8000338)	TrimHD 1375 mm (8000517)
1340 - 1445 mm	Platform S 1485 W (6100006502)	TrimHD 1500 mm (8000518)
1445 - 1530 mm	Platform G 1570 W (8000343)	TrimHD 1650 mm (8000519)
1530 - 1610 mm	Platform I 1650 W (8000345)	TrimHD 1650mm (8000519)



平台尺寸

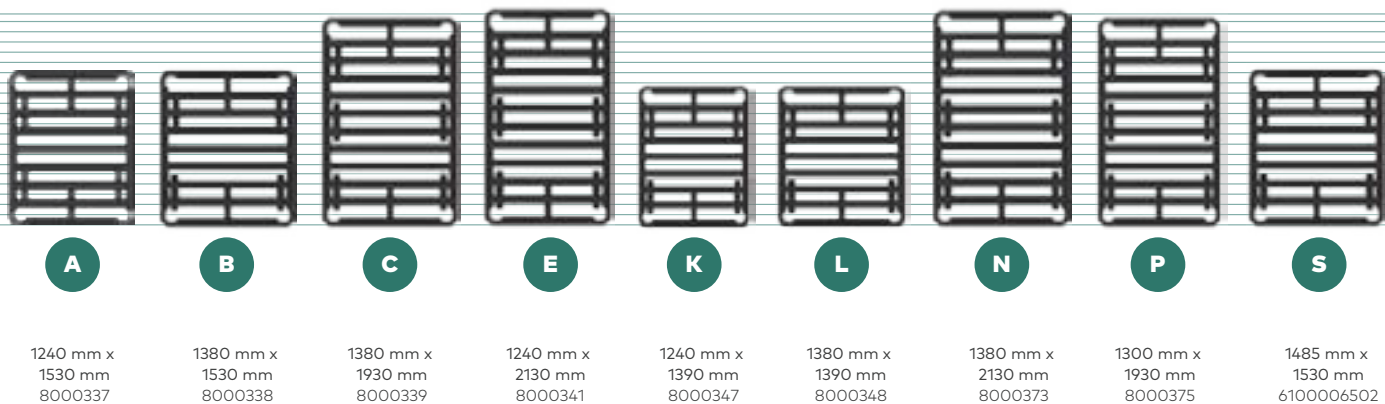

现有适配车型型号...

品牌	车型	官网料号	轨道安装组件	建议平台型号
FORD 福特汽车	Ranger DC Nov 2020+	9841017	8000316	K
	Ranger DC 2011-Oct 2020	9841017	8000316	A
	Wildtrak DC Nov 2020+	9841011	n/a	K
	Wildtrak DC 2011 -Oct 2020	9841011	n/a	A
	Everest 2015-2022	9812113	n/a	E
		9812113	n/a	P
	Ranger Wildtrak GEN 2 DC 2022	9812176	n/a	A
ISUZU 五十铃	D-Max DC LS-M, LS-U 2021	9841012	n/a	A
	D-Max DC LS-M, LS-U 2012-2020	9841010	n/a	A
	MU-X 2021+	9812115	n/a	E
	MU-X Gen 1 SUV 2013-2017	9812153	n/a	E
MAZDA 马自达	BT 50 2011 -2020	9841017	8000316	A
	BT 50 2020+	9841012	n/a	A
MITSUBISHI 三菱汽车	Triton MQ/MR DC 2015+	9841007	n/a	A
	Triton ML-MN DC 2006-Mar 2015	9812103	8000319	A
		9812103	8000319	K
	Pajero Sport 2015+	9812114	n/a	E
		9812114	n/a	P
TOYOTA 丰田汽车	Hilux MK8 DC 2015+	9841016	8000321	A
	Hilux MK7 DC 2005 - 2014	9841016	8000315	A
	LC200 Dual Cab	9841003	n/a	A
	LC200 Long 2007+	9841001	n/a	E
	LC200 Short (Sunroof) 2007+	9841002	n/a	A
	LC300 Long 2022+	9812132	n/a	E
		9812132	n/a	P
	LC300 Short (Sunroof) 2022+	9812133	n/a	A
		9812133	n/a	B
	Prado 120 2003-2009	9841009	n/a	E
	Prado 150 2009+	9841008	n/a	E
	LC70 Double-Cab 1999-2023	9812179	n/a	G
		9812179	n/a	H
		LC 79 Double-Cab	9812179	n/a

现有适配车型型号...

品牌	车型	官网料号	轨道安装组件	建议平台型号
NISSAN 日产汽车	Patrol Y62 Long 2017+	9841004	n/a	N
	Patrol Y62 Short 2017+	9841005	n/a	C
	Navara D23 DC (NP300) 2015+	9841018	8000328	B
9841018		8000328	L	
HOLDEN 霍顿汽车	Colorado Crew Cab / Z71 / HSV Sportscat 2012 - 2020	9841010	n/a	A
RAM 公羊货车	1500 (DS)	9841015	n/a	S
VOLKSWAGEN 大众汽车	Amarok DC 2017+	9841006	n/a	B
TANK 坦克	300 2021-2024	RD01 (9100101)	n/a	A
JEEP 吉普	Grand Cherokee 4xe 2023	RD01 (9100102)	n/a	A
YAKIMA	HD轨道	RD03 (9100103)	n/a	A...
YAKIMA	LNL通用轨道	RD04 (9100104)	n/a	A...



大胆的外观

- LockNLoad 平台具有醒目的外形，适合四驱车型



板条-正确的方式!

- 可附加侧栏板条，以及利用每根板条和外框中的附件槽，以运载更多的装备和附件



枢轴安装系统

- 自调式水平安装支架可提供多达10度的机动性，安装非常简单。



LockNLoad Platform Accessories

多功能洛克装载平台附件





AceO'Spades

王牌铲子支架

#8000335



- 最大承重：4KG
- “手铐式”结构，安装简便
- 含SKS锁芯，具备防盗功能
- 适用直径在30-55MM之间的条形装备
- 适用Whispbar HD横杆、LockNLoad横杆及平台
- 适用直柄、“D形”柄（铲子）和椭圆柄（轴）以及运动设备（桨或桨）的工具

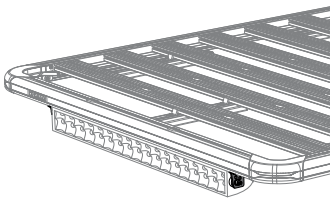

LightenUp Light Bracket Kit

灯具支架

- 独特的分离式结构，适合不同灯具的安装
- 采用内梅花形防盗螺钉，增强安全性
- 适用于长条灯（一套）或圆形聚光灯（两只）
- 与LockNLoad系统和Whispbar横杆兼容



#8000336

- 适用LockN'Load洛克装载平台
- 多孔尺寸，适合安装多款市场流行的灯
- 由坚固的粉末涂层钢制成
- 适用于全面宽灯具

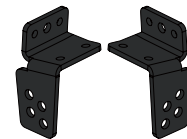

嵌入式

#8005037



High Lift Jack Holder

千斤顶支架

#8005033

- 自重：2.8KG
- 可安装一个千斤顶
- 适用常见的千斤顶款式
- 材质为重型焊接钢结构，表面采用耐用乙烯基涂层以确保持久度
- 挂锁可用于将千斤顶锁定在支架上，以具备防盗功能（挂锁需另购）
- 与LockNLoad Platform和Whispbar HD横杆兼容



Awning Brackets

侧帐支架

#8005029

- 自重：0.9KG
- 包含连接横杆、平台和遮阳篷的配件
- 一款为侧帐研发、定制设计的支架
- 采用粉末喷涂工艺4 mm 钢材制成，具备足够的强度及耐久性
- 适用于LockNLoad横杆和平台，Whispbar HD横杆和空气动力学横杆





Spare Wheel Restraint 备胎固定装置

#8005032

- 自重: 1.5KG
- 可将备胎固定到LockNLoad洛克装载平台上
- 适用于大多数备胎类型, 承重45.4KG, 42"轮胎以内
- 产品含不锈钢棘轮、耐用的皮带扣、重载挂钩、M10环形螺栓和T形槽螺母



Recovery Track Holder 脱困板支架

#8005031

- 自重: 2.6KG
- 适合49CM到89CM之间的横杆
- 适用于LockNLoad横杆和平台、Whispbar横杆
- 提供安全缆绳将脱困板连接到横杆或平台上 (不含锁)
- 可装载1-2组 MAXTRAX Mk II, TRED 专业版或TRED 800/1100型号脱困板



Corner Brackets Kit 边角支架

#8005036

- 自重: 2.2KG
- 适用于LockNLoad洛克装载平台
- 一套含四只重载支架、四只环型螺栓
- 可将工具箱、冷藏箱或其他方形、长方形物品固定在平台上
- 在公路和越野运输大而笨重的货物时, 提供更大的强度和稳定性
- 材质为坚固的钢结构, 更牢固, 表面采用耐用乙烯基涂层以确保持久度
- 搭配绑带使用 (绑带需单独购买, #8001165)



HD Hook Strap 重载钩带

#8001165

- 挂钩表面采用耐用乙烯基涂层以确保持久度
- 搭配Yakima环形螺栓、装备定位架、HD横杆或其它系紧点上, 以确保安全固定
- 最大承重: 与重载皮卡支架组合使用: 113KG
与JetStream/HD 横杆组合使用: 100 KG
与FlushBar/RailBar横杆组合使用: 75 KG
- 一套2组 (含绑带和挂钩), 长度: 305CM, 重量: 0.45KG





Jerry Can Holder

油桶支架

#8005038

- 适用于20L和10L Jerry Can油桶
- 适合塑料或金属 Jerry Can油桶
- 包括固定架和棘轮绑带，以确保安全
- 专为LockNLoad平台设计，用于固定燃料罐的支架
- 材质为坚固的钢结构，表面采用耐用粉末涂层以确保持久度
- 产品重量：3.6KG · 最大承重：150KG · 内径尺寸：18x36.6x8.3CM



Gas Bottle Holder

气瓶架

#8005034

- 产品重量：2.3KG
- 最大承重：150KG
- 含底板、皮带、棘轮、M10环形螺栓和专业的橡胶保护带
- 用于将一个4KG或4.5KG的气瓶固定到LockNLoad洛克装载平台上



Eye Bolt Kit

环型螺栓

#8005022

- 一套2只
- 产品重量：0.4KG
- 适用于LockNLoad横杆和平台，Whispbar HD横杆
- 可轻松地在横杆、平台上建立两个即时连接点来固定装备。
- 材质为坚固的钢结构，更牢固，表面采用耐用乙烯基涂层以确保持久度
- 可与HD Hook Strap 重载钩带 (#8001165) 配合使用



Load Holder

装备定位架

#8005025

- 一套2只
- 产品重量：1.1KG
- 用于避免装备、货物滑动，可协助固定它们的位置
- 材质为坚固的钢结构，表面采用耐用乙烯基涂层以确保持久度
- 适用于LockNLoad横杆和平台、Whispbar HD横杆
- 可与HD Hook Strap 重载钩带 (#8001165) 配合使用





Side Rails 平台侧栏

652mm	#6100003000
783mm	#6100002993
963mm	#6100002041
1062mm	#6100003010
1323mm	#6100003017
1503mm	#6100003025



- 一套2根
- 六种尺寸可选，以适配不同型号平台
- 也可安装在平台中心位置，以将平台分割为几块不同区域
- 可安装在平台边缘导轨位置，起到围挡作用或增加侧面安装附件的能力

Accessory Bracket Kit 附件安装支架

#8005028



- 也可用作侧帐支架
- 产品重量：0.4KG
- 最大承重：25KG
- 一套2只，用于安装各种附件
- 多功能结构，有三面可选安装
- 材质为坚固、轻便、耐腐蚀的铝材
- 能够将更多附件（适用M8螺丝孔位）安装到产品上
- 适用于LockNLoad横杆和平台、Whispbar HD横杆和空气动力学横杆



Load Roller 装备滚轴

#8005026



- 保护您的横杆或平台，使其易于装卸您的装备
- 材质为带PVC滚轴的实心钢支架
- 滚筒长度：470MM
- 重量：0.9KG
- 适用于LockNLoad横杆和平台、Whispbar HD横杆



Bottle Opener / Multi Bracket 开瓶器

#8005035



- 可锁紧安装到LockNLoad洛克装载平台的边框任意位置
- 用作开瓶器或系上晾衣绳
- 重量：0.2KG





Jerry Can Holder 油桶支架

#8005038



High Lift Jack Holder 千斤顶支架

#8005033



Accessory Bracket Kit 附件安装支架

#8005028



AceO'Spades 王牌铲子支架

#8000335



Awning Brackets 侧帐支架

#8005029



Corner Brackets Kit 边角支架

#8005036



Side Rails 平台侧栏

- 652mm #6100003000
- 783mm #6100002993
- 963mm #6100002041
- 1062mm #6100003010
- 1323mm #6100003017
- 1503mm #6100003025



Load Roller 装备滚轴

#8005026





Spare Wheel Restraint

备胎固定装置

#8005032



Recovery Track Holder

脱困板支架

#8005031



LightenUp Light Bracket Kit

灯具支架

#8000336

#8005037

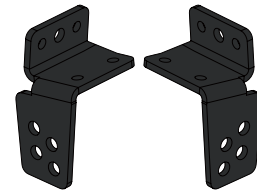

Eye Bolt Kit

环型螺栓

#8005022



Load Holder

装备定位架

#8005025



Gas Bottle Holder

气瓶架

#8005034



HD Hook Strap

重载钩带

#8001165



Bottle Opener / Multi Bracket

开瓶器

#8005035





YAKIMA®

亿泰精密工业(南京)有限公司

南京市江宁经济技术开发区爱涛路19号 211106
Tel: +86.25.86182698 Fax: +86.25.86182268

 Yakima.com (英文)
Yakima.com.au (英文)
Yakimagroup.com (中文)

 400 111 4009

 @YAKIMA_China



官方微信
公众号



JD旗舰店
小程序